

MODELO 2000

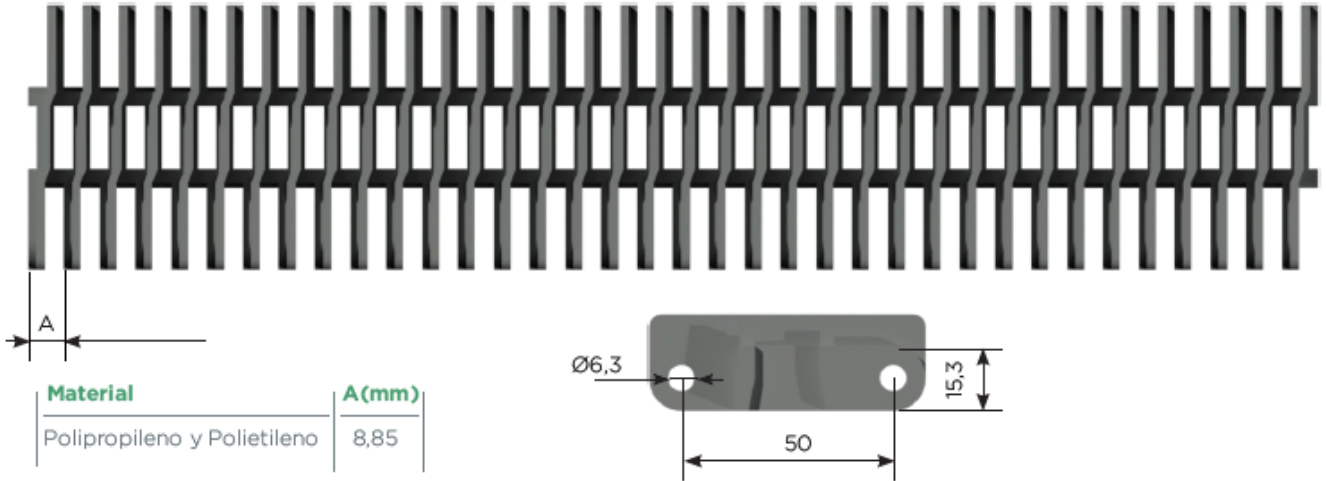

M2000 - HK50-M-02000 - 22% Apertura con transferencia



M2200 - HK50-M-02200 - 22% Apertura con transferencia

Módulo con las mismas características geométricas que el HK50-M-02000 pero fabricado en material con cargas minerales que tienen la función de elevar el peso específico del material para evitar la flotación en agua (para aplicaciones con banda modular sumergida)

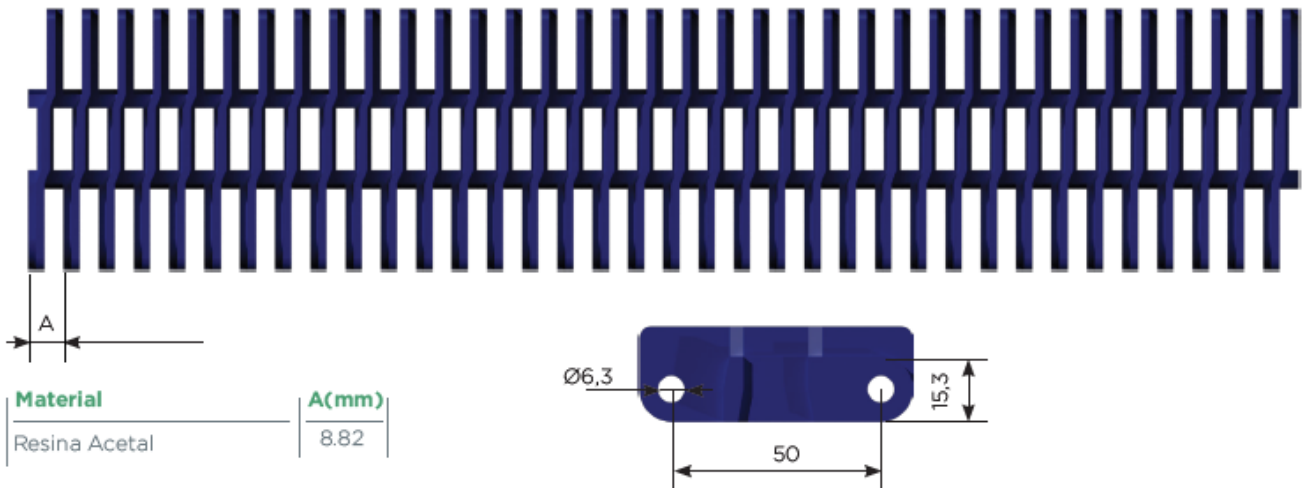



M2200 - HK50-M-02200 - 22% Apertura con transferencia

Módulo con las mismas características geométricas que el HK50-M-02000 pero fabricado en material con cargas minerales que tienen la función de elevar el peso específico del material para evitar la flotación en agua (para aplicaciones con banda modular sumergida)

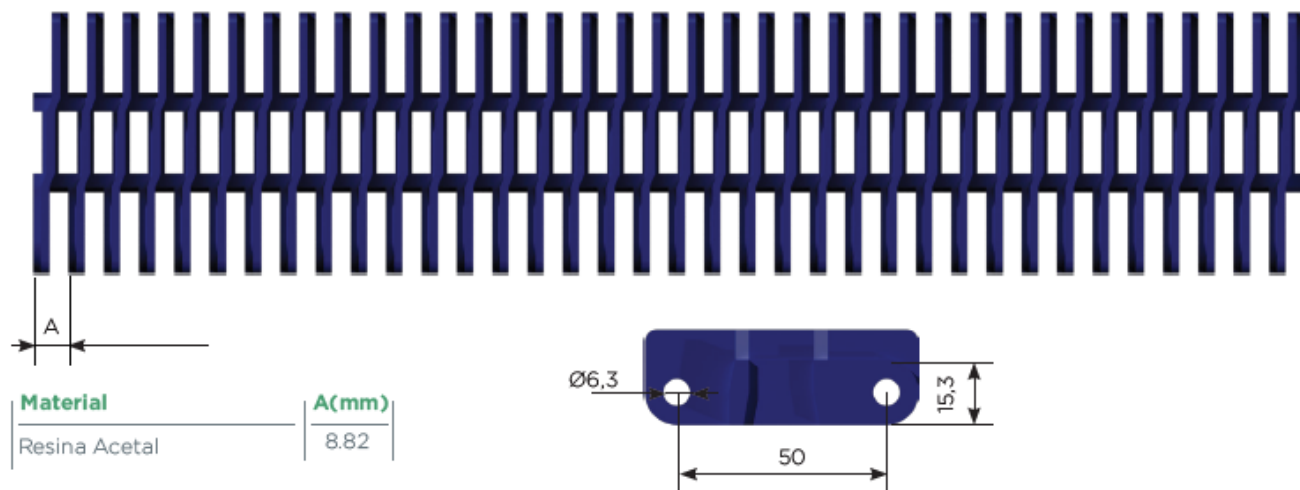

PEINE - HK50-T-00130 Peine de Transferencia para modelo HK50-M-02000/02200

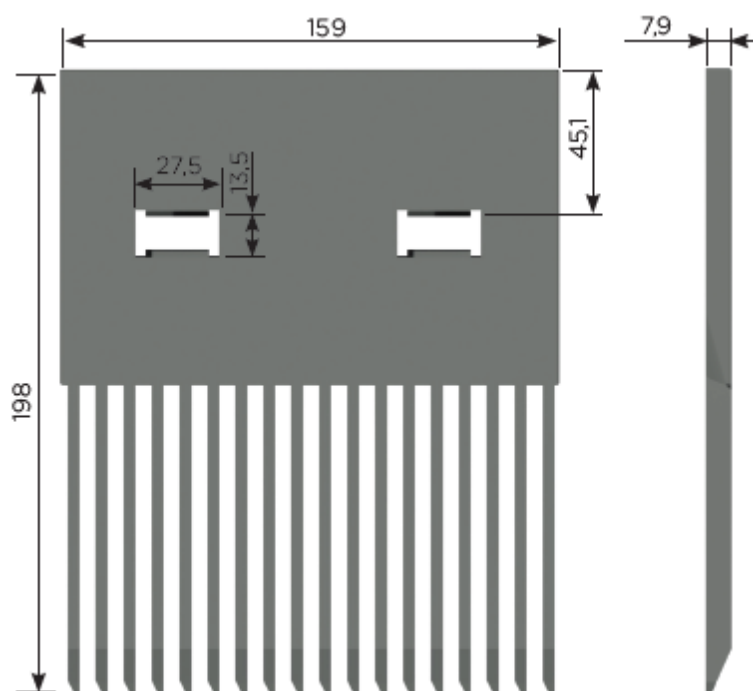



Z6 - Diámetro primitivo 100 mm

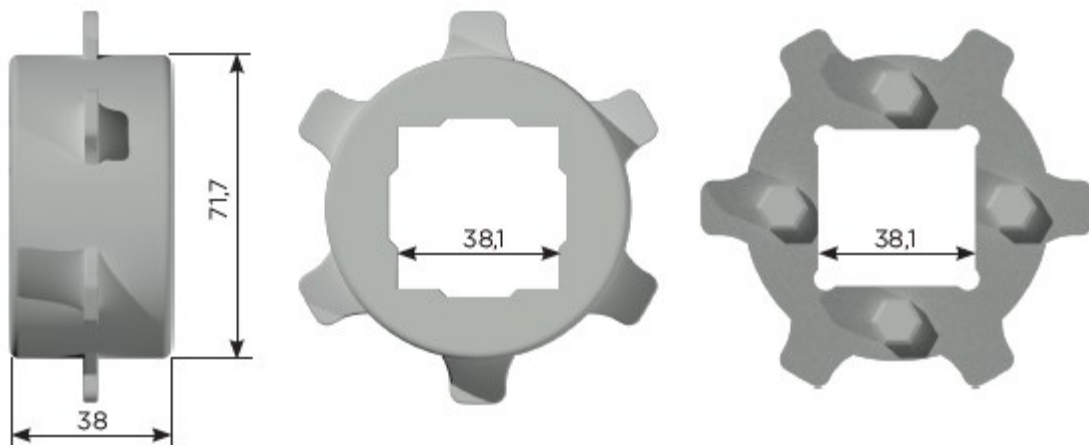

Z10 - Diámetro primitivo 161 mm

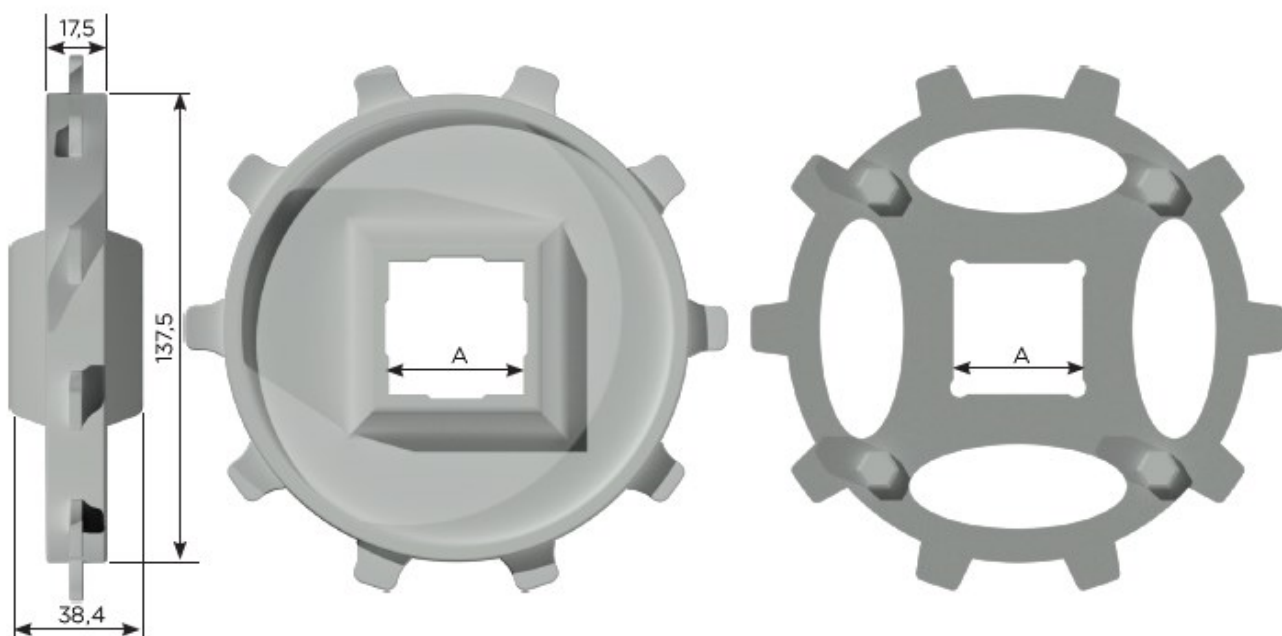



Z16 - Diámetro primitivo 225 mm

